

RECOMENDACIONES DE USO - Veranda EOS SOBRE TECHO - Veranda Eos PARED-PORTERÍA RACCOMANDAZIONI D'USO - Veranda EOS A TETTO - Veranda EOS PARTE-PAVIMENTO

	Guías: 2,5 m Guide: 2,5 m	Guías: 3 m, 4 m Guide: 3 m, 4 m	Guías: 5 m, 6 m Guide: 5 m, 6 m
Longitud de corte de guía S Lunghezza di taglio guida S	Mínimo 1,6 m Minimo 1,6 m	Mínimo 2,5 m Minimo 2,5 m	Mínimo 4 m Minimo 4 m
Longitud cofre L Lunghezza cassonetto L	Máximo 6 m Massimo 6 m		Máximo 5 m Massimo 5 m
Motor Motore	Mínimo 50 Nm Minimo 50 Nm ⁽¹⁾ (GM-50 Cod: 60050006) (ARGOS 50 Cod: 60050105) ⁽¹⁾ Si raccomanda minimo 80 Nm per l'Italia (DAYTONA 80Nm Cod: 6C2.61250)	Mínimo 80 Nm Minimo 80 Nm ⁽²⁾ (GM-80 Cod: 60050009) ⁽²⁾ Si raccomanda minimo 100 Nm per l'Italia (DAYTONA 100Nm Cod: 6C2.61290)	Mínimo 120 Nm Minimo 120 Nm ⁽³⁾ (GM-120 Cod: 60050011) ⁽³⁾ Italia: (DAYTONA 120Nm Cod: 6C2.61350)
Nota: se recomienda la utilización del motor tipo cofre como Somfy o similares Per motori elettronici si consiglia l'uso di motori Somfy o similari			
Eje Rullo	Eje Ø 85x1.2 mm ojiva, rizado, longitudes 4 m, 5 m, 6 m, 7 m Rullo Ø 85x1.2 mm ogiva, con nervature, lunghezza 4 m, 5 m, 6 m, 7 m (Cods: 80030052, 80030050, 80030051, 80030053-6B4.3485/10)		
Casquillo Calotte	Casquillo Ø 85-ogiva, agujero Ø 14 mm / Calotte Ø 85 ogiva, foro Ø 14 mm (Cod: 80020086)		
Adaptador Motor-Eje Adattatore Motore - Rullo	Adaptador para eje ojiva Ø85 y motor serie 50 Adattatore per rullo ogiva Ø 85 serie-50 ⁽⁴⁾ (Cods: 60070054, 6C4.6047/1) ⁽⁴⁾ Italia: Serie 60 (Cod: 6C4.60470)	Adaptador para eje Ø85-ogiva y motor serie 60 Adattatore per rullo ogiva Ø85 e motore serie 60 (Cods: 60070050, 6C4.60470)	
Voladizo lateral Sporgenza laterale	Máximo 1 m - Mínimo 12 cm / Massimo 1 m - Minimo 12 cm Se recomienda que sea el menor posible / Si raccomanda che sia il più piccolo possibile		
Voladizo delantero Sporgenza anteriore	Máximo 1 m / Massimo 1 m Se recomienda que sea el menor posible / Si raccomanda che sia il più piccolo possibile		
Inclinación Inclinazione	Mínimo 15° / Minimo 15°		
Cosido de lona Tessuto cucito	Realizar refuerzos a la lona de 10 cm de ancho a 10 cm de los bordes Eseguire dei rinforzi sul tessuto di 10 cm di larghezza a 10 cm dai bordi		
Lona recomendada Tessuto consigliato	Lona poliéster, resinada a una cara, peso máximo 400 gr/m ² , resistencia a la rotura mínima de 200 daN según ISO-13934-1 Tessuto in poliestere, resinato de una parte, peso massimo 400 gr/m ² , resistenza alla rottura minima di 200 daN secondo ISO-13934-1		
Punto Rodamiento Supporto foro tondo con cuscinetto	Se recomienda incluir el punto con rodamiento H=20 mm (80110126), para lo cual se utilizará el casquillo Ø85 espiga Ø12 mm (80020087) Supporto foro tondo con cuscinetto H=20 mm (80110126), per il quale si userà calotta Ø85 perno Ø12 mm (80020087)		

RECOMENDACIONES DE USO - Veranda EOS SOBRE TECHO RACCOMANDAZIONI D'USO - Veranda EOS A TETTO

	Guías: 2,5 m Guide: 2,5 m	Guías: 3 m, 4 m Guide: 3 m, 4 m	Guías: 5 m, 6 m Guide: 5 m, 6 m
Pies Supporti inferiori	Mínimo 2 por guía Minimo 2 per guida		Mínimo 3 por guía Minimo 3 per guida
Voladizo trasero Sporgenza posteriore	Máximo 75 cm / Massimo 75 cm Se recomienda que sea el menor posible / Si raccomanda che sia il più piccolo possibile		

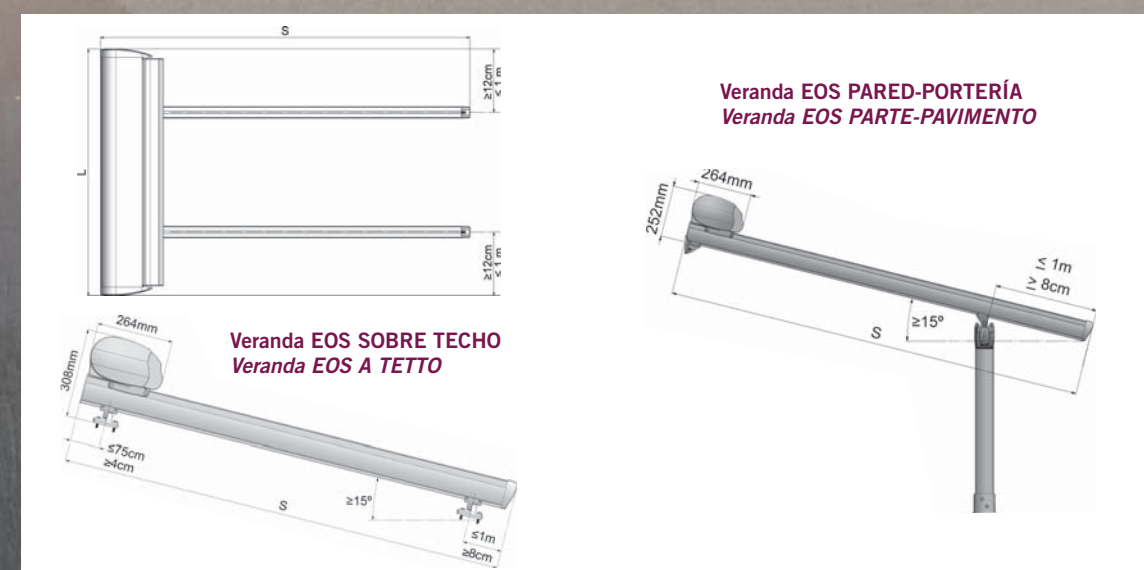

Gaviota Simbac

TENDE E TAPPARELLE INTELLIGENTI

GAVIOTA SIMBAC, S.L.

Autovía Alicante A-31, Km. 196 · 03630 SAX (Alicante) ESPAÑA / SPAIN

Tel. +34 965 474 200 · Fax +34 965 475 680

International Dept.: +34 966 968 276 · Fax +34 966 968 075

comercial@gaviotasimbac.com · export@gaviotasimbac.com

www.gaviotasimbac.com

GAVIOTA SIMBAC, S.p.A.

Via del Commercio, 10 - 20882 BELLUSCO (MB) - ITALIA / ITALY

Tel. (+39) 039 6077.1 / Fax (+39) 6077.500/588

www.gaviotasimbac.com

Más información en: / Per altra informazione:



REF.: 6273-88 - GAVIOTA SIMBAC, S.L. - JUNIO 2013 © COPYRIGHT RESERVED

Veranda EOS

Sistema Cofre / Sistema Cassonetto

Gaviota Simbac
TOLDOS Y PERSIANAS INTELIGENTES

Veranda EOS

Sistema Cofre / Sistema Cassonetto

- Gran superficie de lona: hasta 5,00 m x 6,00 m y 6,00 m x 4,00 m (línea x salida).
- Sistema de tensión ya montado y precargado, para no tener que manipular cable, cinta o cordón alguno, ni andar tensando muelles.
- Con solo 5 tamaños de guías se cubre cualquier salida entre 1,6 m y 6 m.
- Cambio de lona sin desmontar las guías ni extraer el cajón (basta desatornillar el registro superior).
- Las tapas van lacadas en el mismo color que el resto.
- Gran duración y resistencia de todos los elementos. Homologado Clase 2 a viento en cualquier tamaño.
- Canales de drenaje para que el agua sólo salga por los extremos del cofre tanto en abierto como en cerrado, no a todo lo largo del cofre.
- Funcionamiento silencioso.
- Combinándolo con la Palillera ZEN se logran múltiples posibilidades de instalación: sobre-techo, pared-portería, entre 2 paredes, entre 3 paredes, sobre 4 ó 6 patas a una ó a dos aguas, etc.

- *Grandi superfici di tessuto: fino a 5 m x 6 m e 6 m x 4 m (larghezza x sporgenza).*
- *Sistema di tensione già incluso e precaricato, in modo di non dover manipolare cavi, cinghie o cordoni alcuni. E non sarà neppure necessario tensare molle.*
- *Soltanto con 5 misure di guide si può coprire qualunque sporgenza fra 1,6 e 6 m.*
- *Cambio di telo senza smontare la guida e senza smontare il cassetto (è sufficiente svitare il registro superiore).*
- *I tappi sono verniciati nello stesso colore del resto dei pezzi.*
- *Grande durata e resistenza di tutti gli elementi. Omologato classe 2 a vento in qualunque misura.*
- *Canali di drenaggio per fare uscire l'acqua dagli estremi del cassonetto sia all'aperto sia al chiuso, e non lungo il cassonetto.*
- *Funzionamento silenzioso.*
- *Combinato insieme al Patio ZEN si raggiungono molteplici possibilità d'installazione: sopra-tetto, parete - pavimento, fra 2 pareti, fra 3 pareti, sopra 4 o 6 supporti inferiori, a una pendenza o due pendenze, ecc.*

➔ **Ejemplo para montaje Veranda EOS, Pared-Portería, 6,00 m x 4,00 m (Línea x Salida). Color blanco**
Esempio di montaggio Veranda EOS, Parete-Pavimento, 6,00 m x 4,00 m (Larghezza x Sporgenza) braccio. Nel colore bianco

DESCRIPCIÓN / DESCRIZIONE	CÓDIGO CODICE	UDS.
EJEMPLO VERANDA EOS PARED-PORTERÍA / ESSEMPIO VERANDA EOS PARETE-PAVIMENTO		
Juego perfiles cofre Veranda EOS 6 m / Set profili cassonetto Veranda EOS 6 m	8011-0051	6 m
Perfil barra de carga Veranda EOS 6 m / Profilo barra di carico Veranda EOS 6 m	8011-0092	6 m
Anclaje a pared Veranda EOS / Supporto a parete Veranda EOS	8011-0105	2
Anclaje articulado Veranda EOS / Supporto articolato Veranda EOS	8011-0071	2
Juego guías Veranda EOS 4 m / Set guide Veranda EOS 4 m	8011-0023	4 m
Kit tapas cofre Veranda EOS / Kit tappi cassonetto Veranda EOS	8011-0044	1
Motor GM-80 / Motore GM-80	6005-0009	1
Adaptador para tubo ojiva Ø 85 / Adattatore per tubo ogiva 85	6007-0050	1
Casquillo 85 ojiva int. tal. D=14 / Calotte 85 ogiva int. tal. D=14	8002-0086	1
Tubo s/ran. ojiva 85x1,2 rizado 6 m / Tubo senza ogiva 85x1,2 con nervature 6 m	8003-0051	6 m
Estructura 90x50 Palillera ZEN 5 m / Struttura 90x50 Patio ZEN 5 m	8014-0808	5 m
Estructura 90x50 Palillera ZEN 6 m / Struttura 90x50 Patio ZEN 6 m	8014-0809	6 m
Soporte suelo 90x50 Palillera ZEN / Supporto pavimento 90x50 Patio ZEN	8014-0865	2
Kit tornillos p/soporte suelo Palillera ZEN / Kit viti per supporto pavimento Patio ZEN	8014-0898	2
Terminal perfil 90x50 Palillera ZEN / Terminale profilo 90x50 Patio ZEN	8014-0827	2
Kit capitel reforzado 90x50 Palillera ZEN / Kit testata rinforzata 90x50 Patio ZEN	8014-1027	2



Recomendaciones

APLICACIÓN

- Sistema de cofre ideal para cubrir techos acristalados. Se caracteriza por su gran resistencia y versatilidad, además de su fácil instalación y adaptabilidad al emplazamiento.

COMPATIBILIDAD

- Se puede instalar con gran variedad de motores: serie 60, GM 80, GM 120, etc.
- Permite eje de 85mm con ojiva y todos sus accesorios: cápsula agujero D14 y adaptador motor serie 60.
- Se puede montar sobre techo, en patio, pared-portería tipo ZEN, entre paredes y hasta sobre travesaños de Palillera ZEN.
- Lona poliéster, resinada a una cara, peso máximo 400 gr/m², resistencia a la rotura mínima de 200 daN según ISO-13934-1.

RANGO DE USO

- Salidas: desde 1,60 m hasta 6,00 m.
- Líneas Máximas: hasta 6,00 m con salidas hasta 4,00 m; hasta 5,00 m con salidas hasta 6,00 m.
- Líneas Mínimas: aproximadamente 1,00 m, dependiendo del motor.
- Inclinación Mínima: 15° (inclinaciones menores son posibles utilizando lona con agujeros de drenaje).

HOMOLOGACIÓN

- Resistencia al Viento: Clase 2 en todos los tamaños (testado en 6,00 m de línea x 4,00 m de salida y en 5,00 m de línea x 6,00 m de salida).

Raccomandazioni

APLICAZIONE

- Sistema di cassonetto adeguato per coprire soffitti vetrati. È di grande resistenza e versatilità inoltre ha una facile installazione e adattabilità.

COMPATIBILITÀ

- Si può installare con una gran varietà di motori: serie 60, GM 80, GM 120, ecc.
- Permette tubo di 85mm con ogiva e tutti i suoi accessori.
- Possibilità di montaggio su soffitto in cortile parete-pavimento ZEN, fra pareti e perfino su travi di Patio ZEN.
- Tessuto in poliestere, resinato de una parte, peso massimo 400 gr/m², resistenza alla rotura minima di 200 daN secondo ISO-13934-1.

GAMMA D'USO

- Sporgenze: da 1,60 m fino a 6,00 m.
- Linee massime: fino a 6 m con sporgenze fino a 4 m, fino a 5 m con sporgenze di fino a 6 m.
- Linee minime: approssimativamente 1 m a seconda del motore.
- Inclinazione minima: 15° (minori inclinazioni saranno possibili usando telo con fori di drenaggio).

OMOLOGAZIONE

- Resistenza al vento: Tipo 2 in tutte le misure (testato in 6 m di larghezza x 4 m di sporgenza e in 5 m di larghezza x 6 m di sporgenza).

DESCRIPCIÓN / DESCRIZIONE		L/m
Juego de Perfiles Cofre Veranda EOS Kit di profili Cassonetto Veranda EOS		
8011-0065	Blanco / Bianco	4 m
8011-0066	Ral* / Ral*	
8011-0002	Blanco / Bianco	5 m
8011-0007	Ral* / Ral*	
8011-0148	Blanco / Bianco	5,8 m
8011-0149	Ral* / Ral*	
8011-0051	Blanco / Bianco	6 m
8011-0056	Ral* / Ral*	
8011-0068	Blanco / Bianco	7m
8011-0069	Ral* / Ral*	

Perfil Barra Carga Veranda EOS Profilo Barra di Carica Veranda EOS		L/m
8011-0099	Blanco / Bianco	4 m
8011-0100	Ral* / Ral*	
8011-0085	Blanco / Bianco	5 m
8011-0090	Ral* / Ral*	
8011-0092	Blanco / Bianco	6 m
8011-0097	Ral* / Ral*	
8011-0102	Blanco / Bianco	7 m
8011-0103	Ral* / Ral*	

Juego Guías Veranda EOS Set Guide Veranda EOS		L/m
8011-0120	Blanco / Bianco	2,5 m
8011-0125	Ral* / Ral*	
8011-0016	Blanco / Bianco	3 m
8011-0021	Ral* / Ral*	
8011-0023	Blanco / Bianco	4 m
8011-0028	Ral* / Ral*	
8011-0030	Blanco / Bianco	5 m
8011-0035	Ral* / Ral*	
8011-0037	Blanco / Bianco	6 m
8011-0042	Ral* / Ral*	

Kit Anclaje Cofre Veranda EOS sobre techo Kit Supporto Cassonetto Veranda EOS su tetto		
8011-0009	Blanco / Bianco	1
8011-0014	Ral* / Ral*	

Kit Tapas Cofre Veranda EOS / Kit tappi profilo Cassonetto Veranda EOS		
8011-0044	Blanco / Bianco	1
8011-0049	Ral* / Ral*	

Anclaje articulado Veranda EOS / Supporto Articolato Veranda EOS		
8011-0071	Blanco / Bianco	2
8011-0076	Ral* / Ral*	

Anclaje pared Veranda EOS / Supporto parete Veranda EOS		
8011-0105	Blanco / Bianco	2
8011-0110	Ral* / Ral*	

Kit anclaje pared pórtico / Kit supporto parete		
8011-0058	Blanco / Bianco	1
8011-0063	Ral* / Ral*	

Gaviota Simbac
TOLDOS Y PERSIANAS INTELIGENTES

Ejemplos de Montaje Veranda EOS
Esempi di montaggio Veranda EOS

Veranda EOS

Sistema Cofre / Sistema Cassonetto

